

Návod na skladování, zpracování, montáž trapézových desek z polykarbonátu Marlon/Suntuf CS řada PROFI – PRŮMYSLOVÉ TYPY (POZOR - NEPLATÍ PRO ŘADU HOBBY- profily 95/38 a 76/16)

PŘED ZAPOČETÍM VŠECH PRACÍ S MATERIÁLEM SI PŘEČTĚTE DO KONCE TYTO POKYNY

Používejte při práci ochranné pomůcky a dodržujte předpisy (normy) týkající se bezpečnosti práce.

Skladování

- 1) Desky skladujte na rovné ploše nebo na dřevěné paletě ve stíněném prostoru, **přikryté bílou (světlou neprůhlednou PE folií)**.
- 2) Uskladněné desky **chráňte** především před **přímým sluncem** a teplotou nad 60°C. Účinky slunečního záření spolu s teplotou mohou velmi negativně ovlivnit kvalitu desek naskládaných na sobě. **Může dojít k deformaci desek**. Důležité zejména pokud skladujete několik desek na sobě – hrozí vznik samozápalu vlivem čokového efektu.
- 3) Uskladněné desky chráňte před deštěm i větrem. Desky nepokládejte na trávník nebo tmavé plochy – hrozí jejich deformace vlivem absorpce tepla. Po deskách nechoďte.

Zpracování - dělení desek

- 1) S deskami zacházejte opatrně, nemají ochrannou folii. Dělení desek doporučujeme pomocí ruční pilky s jemným zubem, např. pilka na kov nebo kotoučová pila opatřená rozbrušovacími diamantovými kotoučem. Nedoporučujeme zpracovávat desky při teplotách nižších než +10°C. Hrozí štípání desek.
- 2) Ideálním dělicím nástrojem je kotoučová vysokotáčková úhlová bruska tzv. „flexa“.
- 3) Při řezání musí být deska náležitě upevněná z obou stran a řez pevně zajištěn (např. řez podél oboustranně přiložené lišty). Deska nesmí vibrovat.
- 4) Jakýkoliv řez doporučujeme realizovat najednou bez přerušení. Při navazování na přerušený řez může dojít po několika měsících vlivem dilatačních pohybů k naštipnutí desky.
- 5) Desky jsou při dělení vzhledem ke svému profilu relativně křehké a při dělení nevhodným způsobem (rychlý řez, špatný kotouč) může dojít k vyštípávání střešin z řezu.

Zpracování – vrtání

- 1) Desky z polykarbonátu je možno vrtat běžnými vrtáky pomocí elektrické nebo ruční vrtačky. **Úplně nový vrták** doporučujeme lehce **otupit** pilníkem, případně obrátit směr otáček vrtačky.
- 2) Při vrtání musí být deska pod vrtaným místem podložena a řádně ukotvena – nesmí vibrovat. Minimální vzdálenost otvoru od okraje desky je 100 mm.
- 3) **Otvory pro šrouby musíte vždy PŘEDVRTÁVAT, DESKY SE NESMÍ PŘIBÍJET HŘEBÍKY ANI PŘÍMO PROŠROUBOVÁVAT VRUTY NEBO SAMOŘEZNYMI ŠROUBY.**
- 4) Potřebné otvory pro šroub je nutné vrtat s **větším průměrem odpovídajícím možné dilataci desek**, tj.:
 - u desek délky **2,5 – 4,0 m** - **průměr otvoru musí být větší o 4 mm, než je průměr šroubu**, min však 10 mm
 - u desek délky **4,0 - 6,0 m** - **průměr otvoru musí být větší o 4 – 6 mm, než je průměr šroubu**, min 10 mm – max 12 mm
 - pro montáž desek se počítá s použitím šroubů o průměru 6,3 mm (jiné šrouby konzultujte s dovozcem)
 - desky delší než 6 m nelze bez rizika zatékání namontovat
- 5) **POKUD OTVORY NEPŘEDVRTÁTE, TAK MŮŽE DOJÍT VLIVEM DILATAČNÍCH POHYBŮ K PRASKNUTÍ DESKY V OBLASTI ŠROUBU A NÁSLEDNĚ K ŠÍŘENÍ PRASKLINY.**

Zpracování – lepení

- 1) Polykarbonátové desky Marlon/Suntuf CS nedoporučujeme spojovat lepením.

Montáž trapézových/vlnitých desek

- 1) **Desky se nesmí používat k jiným účelům, než ke kterým jsou určeny** - průsvitné zastřešení různých objektů nevykazující tepelnou izolaci; např. ochranné přístřešky, zakrytí bazénů, stříšky vozíků v supermarketech, přístřešky na jízdní kola, zastřešení a opláštění parkovacích míst, skleníky, zahradní přístřešky, pergoly.

!!! použití desek může být **omezeno** některými **technickými předpisy a bezpečnostními normami** (např. výplně zábradlí, balkonů) nebo především požárními předpisy !!!

!!! doporučujeme informovat se o možnostech použití u prodejce, resp. dovozce !!!

Při nevhodném použití desek dodavatel neručí za vzniklé škody.

- 2) Desky Marlon/Suntuf CS vykazují deklarované vlastnosti při teplotách do +115°C. Při použití mimo tento interval dodavatel neručí za vlastnosti desek, ani za vzniklé škody. **DESKY MARLON/SUNTUF CS SE NESMÍ MONTOVAT TAM, KDE HROZÍ PŮSOBENÍ TEPLoty NAD 115°C. JINAK NEVRATNĚ DOJDE K POŠKOZENÍ DESEK JEJICH DEFORMACÍ.**
- 3) Pro montáž desek **používejte výhradně originální montážní doplňky pro desky Marlon/Suntuf**. Vyhněte se tak možným následným problémům. Materiál neoriginálních doplňků nemusí být kompatibilní s materiálem desek a může desky poškozovat (velmi pravděpodobně). Z neoriginálních doplňků se mohou např. vlivem tepla uvolňovat chemikálie, které opět mohou výrazně narušit desky a vést k jejich rozleptání a popraskání. **Použití neoriginálních montážních doplňků je v rozporu s montážními pokyny a znamená zásadní porušení záručních podmínek a následně ztrátu záruky na desky.**
- 4) **Sklon střechy by neměl mít méně než 10°.** Tento údaj je důležitý především z hlediska podélného napojování desek.
- 5) **Rozteč nosných podpěr je závislá na předpokládaném sněhovém zatížení.** Potřebná data a zátěžové tabulky jsou uvedeny na www.lanitplast.cz. Pozor – pro každý profil desky a pro každou sílu desky platí jiné údaje. **Rozteč nosných podpěr doporučujeme vždy konzultovat s našimi specialisty** (kontakt je na www.lanitplast.cz).
- 6) V procesu projektu nosné konstrukce doporučujeme vycházet z dodávaných formátů desek, ušetříte si zbytečný přežek nebo předělávání konstrukce.
- 7) Desky se montují na **předem připravenou, povrchově upravenou konstrukci s úplně zaschlými nátěry** (po namontování desek již nelze dělat nátěry nebo jinak upravovat konstrukci). Zabraňte kontaktu desek s impregnačními látkami na dřevo a syntetickými barvami (resp. se všemi barvami a nátěry).

- 8) DESKY MARLON/SUNTUF CS NEPOKLÁDEJTE NA TMAVOU KONSTRUKCI Z DŮVODU ABSORBCE TEPLA A NÁSLEDNÉ NEROVNOMĚRNÉ TEPELNÉ DILATACI. Pod desky na nosný profil je nutné nalepit bílou samolepící PE mikropryž šířky 60 mm (výška cca 3 mm) z důvodu dilatace materiálu a ochrany desek před vlivem náterů konstrukce, důrazně doporučujeme používat originální montážní příslušenství.
- 9) Pokud budou desky montovány za studena ohýbané do oblouku podle nosné konstrukce, doporučujeme kontaktovat dovozce desek Marlon/Suntuf (www.lanitplast.cz) a projednat zvolené technické řešení.
- 10) Desky Marlon CS jsou opatřeny jednostranným UV filtrem, **vnější strana označena samolepící plastovou páskou na vrcholu vlny. Tato strana musí být namontována směrem ven ke slunci.** Desky Suntuf CS jsou vždy opatřeny oboustranným UV filtrem.
- 11) **Při montáži desek Marlon/Suntuf CS nepoužívejte silikonové ani jiné tmely nebo lepidla.** Pokud je nevyhnutelné tmel použít - pak pouze neutrální silikonový tmel výhradně z originálního montážního příslušenství. Tmely jiných dodavatelů nemusí být kompatibilní s materiálem desek Marlon/Suntuf a mohou způsobit jejich rychlé popraskání (nepoužívejte ani tmely, které jejich výrobce doporučuje pro polykarbonát; polykarbonátů je více druhů a tmel nemusí být nutně kompatibilní s každým).
- 12) Desky se **montují přišroubováním** na nosné profily, které jsou orientovány příčně (kolmo) ke směru vln (obdoba střešních latí). **OTVORY PRO ŠROUBY MUSÍ BÝT PŘEDVRTANÉ - DESKY SE NESMÍ PROŠROUBOVÁVAT BEZ PŘEDVRTÁNÍ, PROTOŽE POTOM DOJDE K JEJICH POPRASKÁNÍ.** Při vrtání desek bezpodmínečně dodržujte pokyny z odstavce „Zpracování – vrtání“ **DESKY SE NESMÍ PŘIBÍJET HŘEBÍKY ANI PŘÍMO PROŠROUBOVÁVAT VRUTY NEBO SAMOŘEZNÝMI ŠROUBY – DESKY SE NESMÍ NÝTOVAT**
- 13) **Podélný překlad - „přeložení, přes které přetéká dešťová voda“:** Při pokládání desek se začíná nejprve na spodní hraně střechy, aby bylo možné přeložit další vrstvu horem s přesahem **cca 150 – 350 mm** v závislosti na spádu střechy. Čím menší spád střechy, tím větší přesah (**75° = přesah 200 mm, 25° = přesah 250 mm, 15° = přesah 300 - 350 mm**). Desku podlepte bílou samolepící PE těsnící páskou - viz obr „Podélné přesahy“. Nosník, ke kterému je deska přišroubovaná, by měl být vždy uprostřed osy překladu. Upřesnění – těsnící páska patří do překladu mezi plech a desku nebo mezi dvě polykarbonátové desky.
- 14) Kotvicí šroub musí být v místě překladu minimálně 100 mm od konce desky, proto podélný překlad musí být min 200 mm. Pokud bude šroub blíž okraji desky, tak může dojít při extrémním zatížení desky k jeho „proříznutí“ deskou ven (viz obrázek vpravo). Přesah konce desky u okapu přes poslední nosník musí být max 150 mm.
- 15) **Příčný – boční překlad - DESKY:** Desky se pokládají přes sebe s překladem min celé jedné vlny nebo podle naznačení ve výkresu profilu. Dokonalého utěsnění dvou sousedních desek se dosáhne jejich přeložením celá vlna přes celou vlnu (pokud to typ profilu umožňuje).
- a) **Napojení polykarbonát na plech – viz detail na straně 4** - plastová deska bude horní - při napojení na trapézový plech by se plech a plastová deska měly dotýkat co nejméně – nalepte na vrchol plechového trapézu bílou PVC páskou nebo světlou butylovou páskou. K připevnění polykarbonátu lze použít běžný šroub TEX s velkoplošnou podložkou o vnějším Ø cca 25 mm. Otvor pro šroub musí být v polykarbonátu předvrtaný.
- b) **Napojení plech na polykarbonát – viz detail na straně 4** - plastová deska bude spodní – **do desky se NESMÍ šroubovat samopřezný šroub jako v předchozím bodě** – je nutné použít speciální protikus, speciální svěrný šroub s plastovým těsněním. Pokud do desky zašroubujete samovrtný nebo samopřezný šroub, tak deska praskne.
- c) **Napojení polykarbonát na polykarbonát – viz detail na straně 4** – desky se musí vzájemně spojit výhradně pomocí speciálního svěrného šroubu s plastovým těsněním každých 300 – 380 mm. Pokud do desky zašroubujete normální samovrtný nebo samořezný šroub, tak deska časem praskne.
- 16) U desek řady PROFI se kotvicí šrouby **UMÍSŤUJÍ DO ÚZLABÍ DESKY MEZI DVĚMA SOUSEDNÍMI VRCHOLKY VLNY do každého nosného profilu - otvory pro šrouby v deskách musí být v každém případě předvrtané:**
- A) Při kotvení do kovové konstrukce se používají samořezné šrouby do oceli (řada TEX) o průměru 6,3 mm s podložkou opatřenou gumovým těsněním. Počet šroubů do jednoho úzlabí závisí na typu profilu - Ran 20, Hoesch E35, Hoesch E40, Hoesch E50 po jednom šroubu, u typu SAB 58KD po dvou šroubech. Pro jiné typy desek kontaktujte prodejce.
- B) Při kotvení do dřeva se používají vruty o průměru 6 mm s FeZn podložkou opatřenou gumovým těsněním. Počet šroubů do jednoho úzlabí závisí na typu profilu - Ran 20, Hoesch E35, Hoesch E40, Hoesch E50 po jednom vrutu, u úzlabí v šířce nad 150 mm se doporučují dva šrouby. V případě pochybností kontaktujte svého dodavatele.
- 17) Při montáži desek na stěnu postupujte úplně stejně jako při montáži desek na střechu.
- 18) **ŠROUBY PŘI MONTÁŽI NEPŘITAHUJTE MAXIMÁLNÍM MOMENTEM, ALE TAK, ABY BYLA MOŽNÁ TEPELNÁ DILATACE DESEK. PŘI PŘETAŽENÍ ŠROUBŮ MŮŽE DOJÍT VLIVEM DILATACE K POPRASKÁNÍ DESEK.**
- 19) Vzhledem k tepelné dilataci desek je nutné zachovávat dilatační mezery i v místě zakončení desek u fasády (3 mm na jeden běžný délkový metr desky).
- 20) Pokud je zapotřebí chodit po povrchu namontovaných desek, doporučujeme použít montážní lávku nebo, pokud je dostatečně únosná nosná konstrukce, položit na konstrukci dostatečně silnou fošnu, po které je možné chodit. Pozor - hrozí poškrábání povrchu desek, mezi fošnu a desky vložte textilní podložku.
- 21) Namontované desky nejsou únosné pro člověka - tj. **NEJSOU POCHOZÍ - HROZÍ PROPADNUTÍ !!** - nebezpečí poranění.

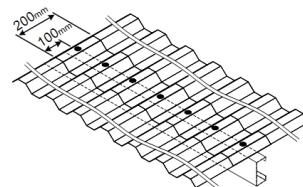

Čištění desek

- 1) Desky vykazují výrazný samočisticí efekt (déšť, vítr). Občas je však nutné provést manuální čištění.
- 2) K čištění používat **pouze** slabý mýdlový roztok a měkký čistý hadřík.
- 3) Desky se nesmí čistit stěrkami, žiletkou apod.
- 4) **Desky nesmí přijít do styku s chemickými čistidly, rozpouštědly a obecně s chemikáliemi (např. technický benzín, běžné domácí čisticí prostředky na okna). Hrozí výrazné a nevratné poškození povrchu desek.**
- 5) Poškrábané desky **NELZE VYLEŠTIT.** Jakákoliv snaha o vyleštění pouze zhorší stávající stav – místo zblělá.

Záruka

- 1) Na **některé vybrané vlastnosti** desek Marlon/Suntuf CS může být poskytnuta prodloužená smluvní záruka. Bližší informaci naleznete na záručním listu - vyžádejte si u prodejce nebo na www.lanitplast.cz
- 2) Na všechny montážní prvky poskytujeme záruku v délce 2 roky.

Detail ukotvení:

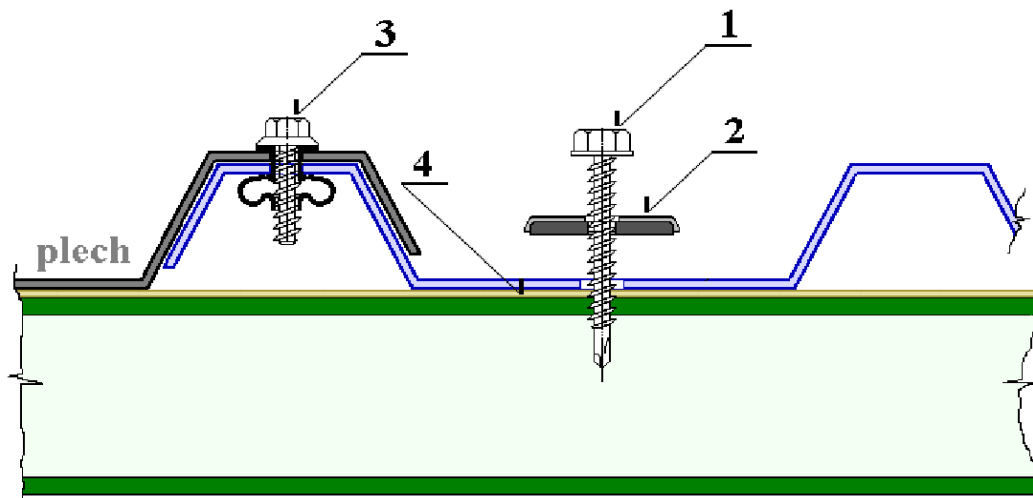

| do dřeva | obj. číslo | PROFI | |
|----------|------------|-------|--|
| | 1. | 3585 | vrut 6x35 – 6HR |
| | 2. | 3533 | podložka 6,3/25 plochá |
| | 3. | 3685 | šroub svěrný s plastovým těsněním 9x16 nerez |
| | 4a | 0452 | verze 1 - spodní mikropryž šedá |
| | 4b | 0456 | verze 2 - spodní mikropryž bílá |

| do kovu | obj. číslo | PROFI | |
|---------|------------|-------|--|
| | 1. | 0742 | TEX 6,3x38 - 6HR |
| | 2. | 3533 | podložka 6,3/25 plochá |
| | 3. | 3685 | šroub svěrný s plastovým těsněním 9x16 nerez |
| | 4a | 0452 | verze 1 - spodní mikropryž šedá |
| | 4b | 0456 | verze 2 - spodní mikropryž bílá |

Detail ukotvení:

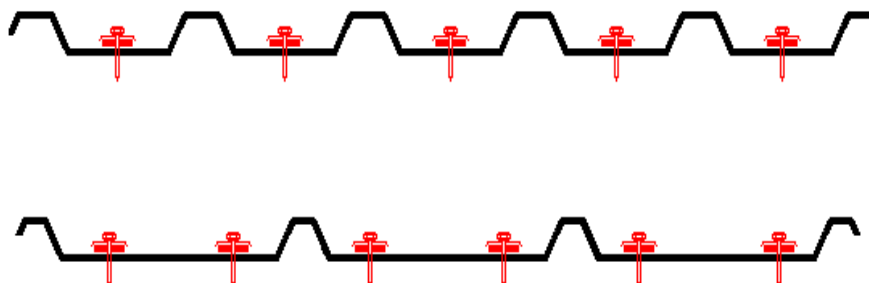

Desky se kotví do úžlabí desek v množství 1 nebo 2 šrouby na jedno úžlabí a každý příčník. Dva šrouby doporučujeme pro desky, které mají úžlabí širší než 150 mm.

Boční přesah – polykarbonát na plechu:

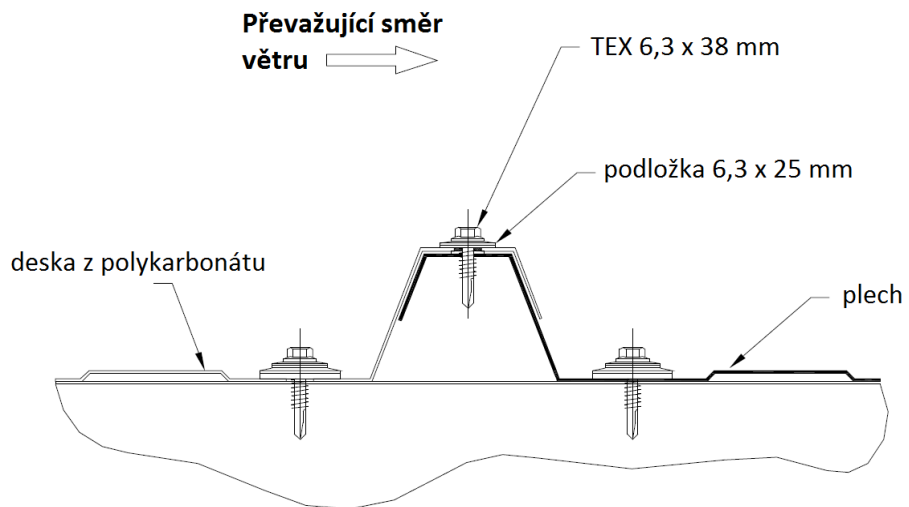

Boční přesah – plech na polykarbonátu:

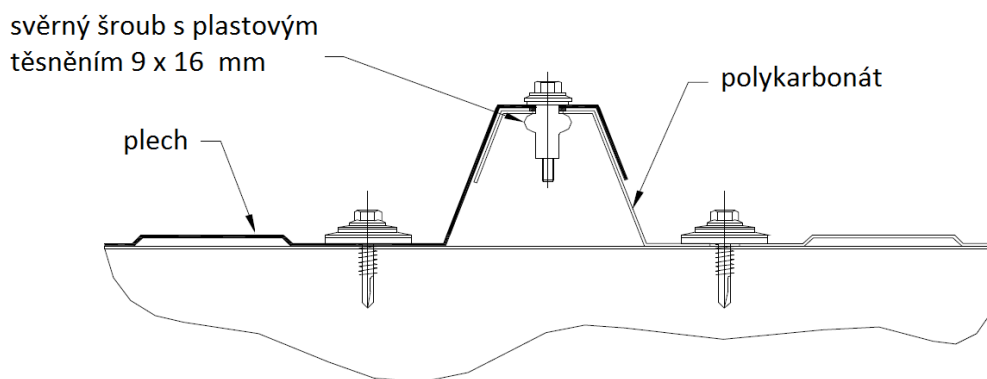

Boční přesah – polykarbonát na polykarbonátu:

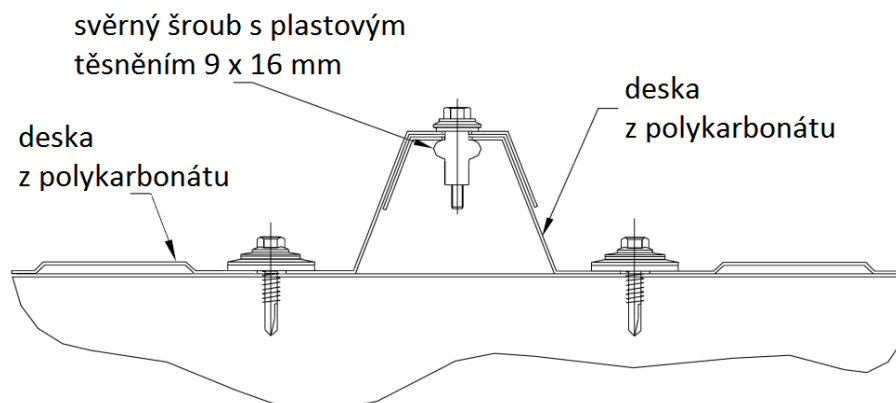

Podélné přesahy:

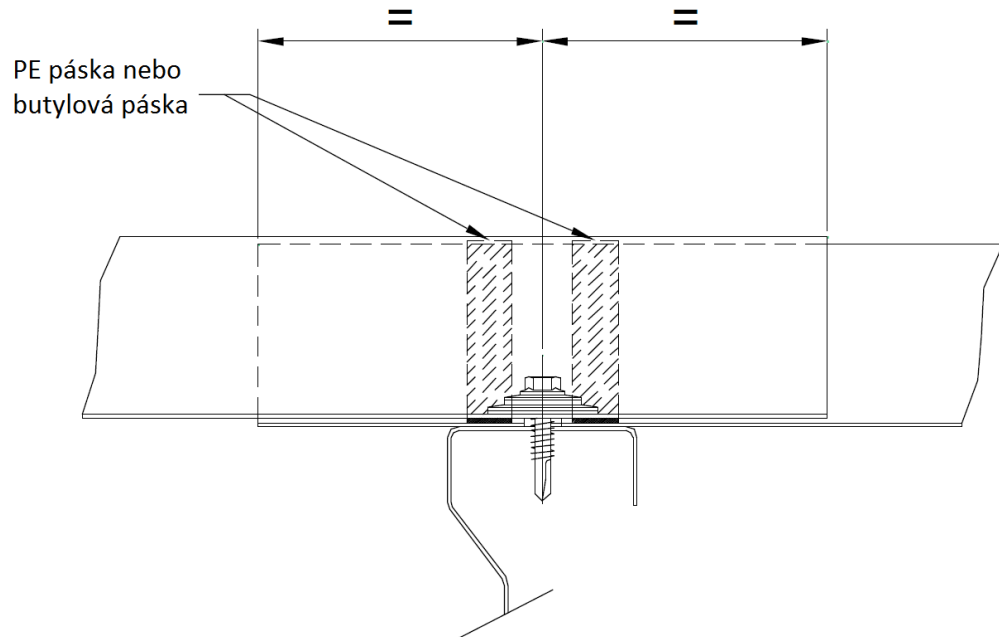

Kotvení šrouby:

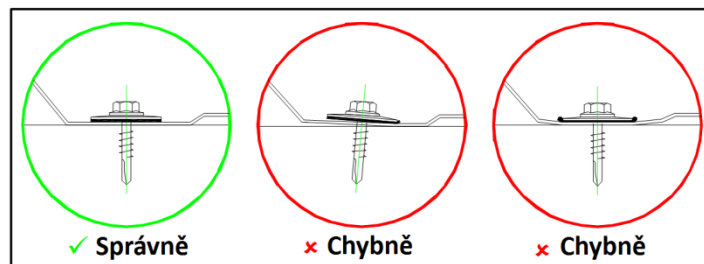

- Šrouby nesmí být zašroubovány křivě
- Šrouby nesmí být přetažené, aby nedošlo k deformování těsnící gumy

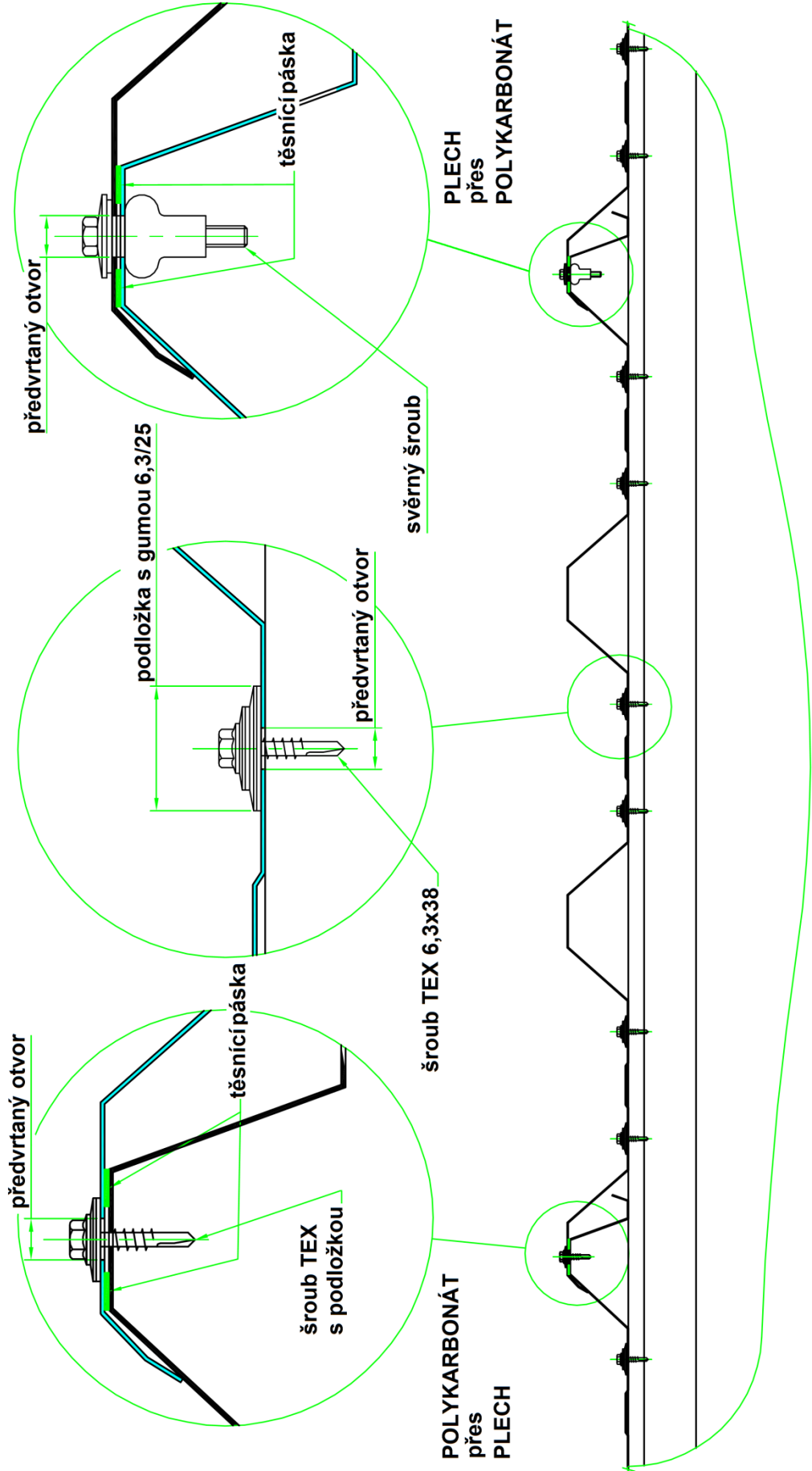

Otvory vrtat minimálně 100 mm od kraje desky
Těsnící páska a těsnění podložek musí být kompatibilní s deskami

